

『マンションデモクラシーで100年住みつづける

～人も建物も豊かで長生き～』（本の泉社）



マンションDay & 出版記念会

2月27日（土）14時～19時

板橋区立グリーンホール 1階ホール （相談会は10時～12時）

東武東上線「大山」下車5分 都営三田線「板橋区役所前」下車7分（板橋区栄町36-1）

参加費：出版記念（講演会）1,000円／パーティ 3,000円

記念講演：**梶浦恒男 氏**（一般社団法人日本マンション学会会長

NPO 法人集合住宅維持管理機構理事長）

この本は「長生きマンション 長生き団地」（2010年2月、東信堂）、「マンションの防災マニュアル」（2011年9月、住宅新報社）の2冊と「マンションサポートの心得」（新建築家技術者集団「建築とまちづくり誌」22回の連載記事）の内容をさらに付け加えてまとめました。

入居50年を超えるマンションも増えています。これまで起きてきた課題や問題の解明や解決は進みました。しかし、新しいマンションがどんどん建設されて、あらたに新しい課題が見つかり、問題が生まれ、形を変えての解決が必要なことも生まれてきています。「疑問へは解答を」「悩みには希望を」となり「マンション住まいが豊かになるように」応援する本として250ページにまとめました。

記念講演では、マンションの研究での第一人者である梶浦恒男先生に「マンションデモクラシー」について大いに語っていただきます。長年の研究やマンサポートの実際の中から考えられているお話が聞けます。午前中は、一級建築士により相談会を行います。専有部のリフォームなど、お気軽にご相談ください。パネル展示・メーカーさんの新情報などもお楽しみに・・・



10:00～12:00 相談会（一級建築士が対応します）要予約 <無料>

14:00～ 出版記念会 はじめに 千代崎一夫

14:30～ 記念講演 梶浦恒男氏 「マンションデモクラシーのすすめ」

16:00～ 本で紹介した世界遺産の団地などスライドによる紹介

16:30～ パーティ オープニング フルート演奏（2014板橋初めてのフルート教室有志）

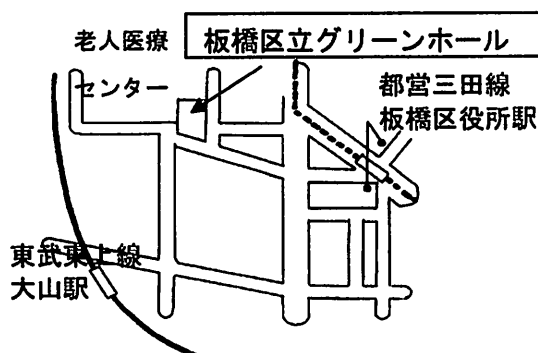

住まいとまちづくりコープ

NPO 法人設計協同フォーラムマンション事業部

〒174-0072 板橋区南常盤台1-38-11-1階

TEL 5986-1630 FAX 5986-1629

e-mail sumaimachi@sumaimachi.net

千代崎一夫／山下千佳



マンションデモクラシーで

発行：本の泉社
1800円（税別）

100年 住みつづける!



人も建物も豊かで長生き 千代崎一夫／山下千佳

この本は「マンション住まいが豊かになるように」応援する本として書きました。

マンション居住を考えるとときのさまざまな側面を大きく分けると「集まって住むのは楽しい」というコミュニティを柱としたテーマ、「みんなで決めて実行するというデモクラシー（民主的運営）を柱にしたテーマ、「建物を快適に長く使う」という維持管理を中心としたテーマがあります。250ページにまとめました。

< 目 次 >

第1章 100年マンションへの可能性

- 1) 住まいとは
- 2) 日本のマンションの歴史と現在
- 3) 最近のマンション事情
- 4) 海外の長生き集合住宅
- 5) 日本の紹介したい集合住宅と建物

第2章 長生きマンション・長生き団地への技術

- 1) 住まいとまちづくりコープの設立と業務
- 2) 診断は長生きへの第1歩
- 3) 大規模改修工事とは
- 4) 設備改修もかかせません

第3章 マンションのリノベーション

- 1) 共用部のバリアフリー
- 2) 建て替えは簡単
- 3) エレベーターがあれば
- 4) リバースモーゲージ
- 5) 「安建研」という講座
- 6) マンションの「スマート化時代」

第4章 防災マンションづくり

- 1) 東日本大震災によるマンション被害
- 2) 阪神淡路大震災の教訓
- 3) 福岡県西方沖地震の被害
- 4) 補修で復旧も可能
- 5) 建物を地震から守る工夫
- 6) 津波に強い住まいとまち
- 7) 耐震診断・補強コンサルタント
- 8) 日常的なマンションチェックを
- 9) 自宅避難
- 10) 防災グッズ

- 11) マニュアルづくり
- 12) 災害時のペット
- 13) 防災を学ぶ
- 14) 超高層マンション
- 15) 防犯も考えましょう
- 16) マンションの火災

第5章 住まいのトラブル

- 1) 建築系トラブル
- 2) 生活・環境系トラブル

第6章 豊かに暮らせるコミュニティ

- 1) 「エコ派マンション人」
- 2) ドイツはエコ社会を目指している
- 3) 住宅・マンションのエコ化
- 4) 外断熱
- 5) 壁面緑化、屋上緑化
- 6) 点検や清掃が容易なほど長生きに
- 7) 人にも建物にも充実した年金を
- 8) 集合住宅でもペットと暮らす

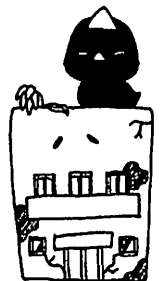
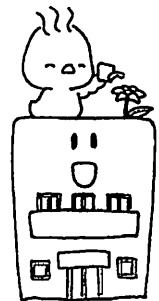

第7章 より良い管理システムと専門家のサポート

- 1) 理事会とは
- 2) 管理システムの種類とこれからの管理
- 3) 管理会社の変更
- 4) 管理会社のスタイル
- 5) マンションエイダー
- 6) 住まいとまちづく講座

第8章 民主的な運営こそが長生きを保証

- 1) マンションに関する法令等の変化
- 2) 合意形成のすすめ方



住まいとまちづくりコープ TEL03-5986-1630 FAX03-5986-1629

メール sumaimachi@sumaimachi.net

書籍申し込み (_____ 冊) メールでお申し込みの方は、件名に「書籍購入」とお書きください。

送料込み1冊 2,000円 (振込料はご負担ください)

お名前 _____

ご住所 (〒 _____) _____

電 話 _____ FAX _____

メールアドレス _____